

# はじめにお読みください

## IP電話サービス「MSフォン」申込・設定マニュアル

本マニュアルではIP電話サービス「MSフォン」のお申込方法およびIP電話アダプタ「WebCaster V110」の設定方法をご案内いたします。

### 1. 「WebCaster V110」を接続して電源を入れます。

「LAN方式」のお客様は以下の「図1」、「VDSL方式」のお客様は以下の「図2」をご参考の上、①～⑤を順番に行ってください。

- LAN方式の場合：情報コンセントと「WebCaster V110」のWANポートをLANケーブル※1で接続します。  
VDSL方式の場合：VDSLアダプタのLANポートと「WebCaster V110」のWANポートをLANケーブル※1で接続します。
- LAN方式の場合：モジュラジャックと「WebCaster V110」のLINEポートを電話機コード※1で接続します。  
VDSL方式(VF100)の場合：VDSLアダプタのTELポートと「WebCaster V110」のLINEポートを電話機コード※1で接続します。  
VDSL方式(VF200)の場合：VDSLアダプタに付属しているインラインフィルタのTELポートと「WebCaster V110」のLINEポートを電話機コード※1で接続します。
- 「WebCaster V110」のLANポートとパソコンをLANケーブル※1で接続します。
- 「WebCaster V110」のTELポートと電話機を電話機コード※1で接続します。
- 「WebCaster V110」の電源アダプタを接続し、「VDSLアダプタ」→「WebCaster V110」→「パソコン」の順に電源を入れます。

図1：「LAN方式」



図2：「VDSL方式」



※1：「WebCaster V110」にはLANケーブル × 1本、電話機コード × 1本が付属しております。  
 ※2：パッチパネルのあるマンション(住戸)においては、ご利用いただくお部屋の情報コンセントに合わせてパッチパネルを接続してください。詳しくは、「MSフォン」のホームページをご確認ください。  
 ※3：一般加入電話回線をお持ちでない場合、または一般加入電話と「MSフォン」を併用しない場合は、接続は不要です。  
 ※4：「4. IP電話アダプタの設定を行います。」の設定が完了しましたら、パソコンを「WebCaster V110」のLAN側接続ポートから外していただいてもIP電話はご利用いただけます。

### 2. ランプの点灯を確認する

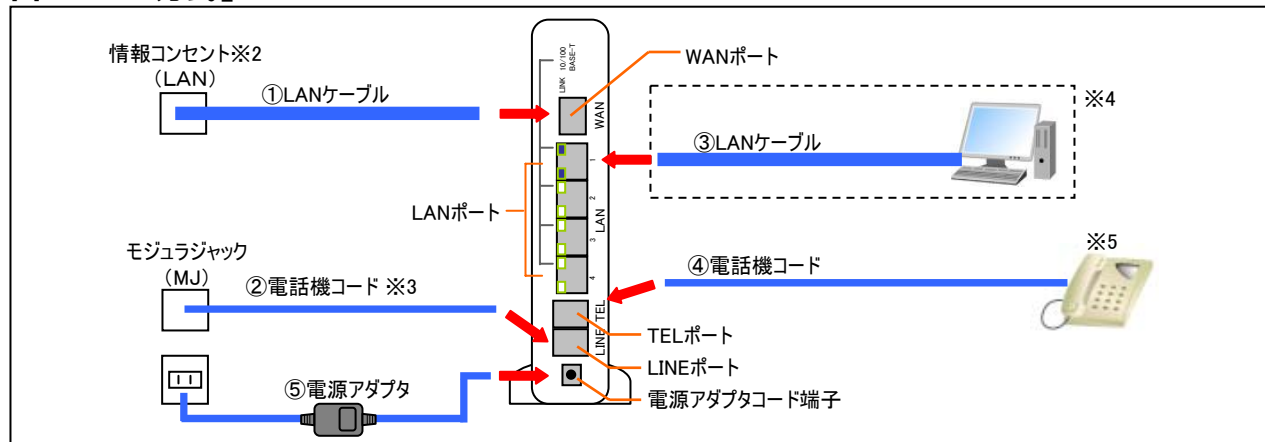
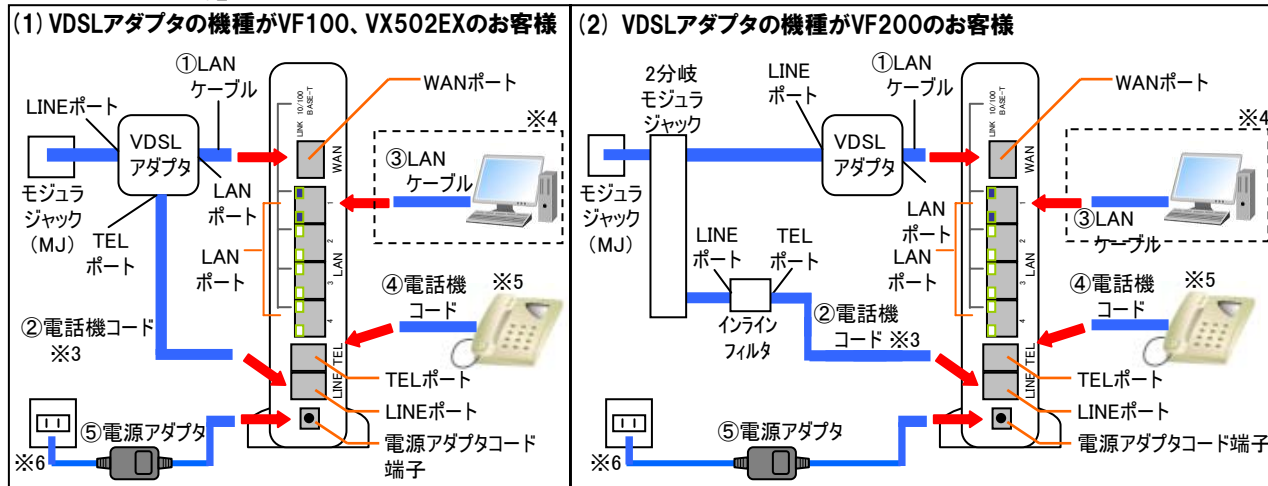
「WebCaster V110」のランプが右図のように点灯することを確認してください。  
 (電源を入れた直後はランプが全点灯します。)

ランプの点灯状態が左図の「ランプ状態」と異なる場合は、『1. 「WebCaster V110」を接続して電源を入れます。』の手順を再度ご確認ください。

なお、確認後もランプ状態が異なる場合は弊社ヘルプデスクまでご連絡ください。

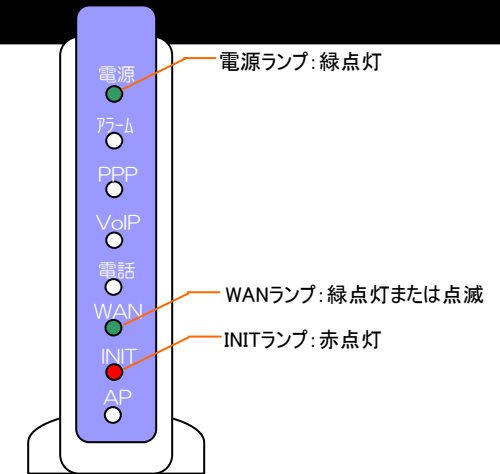

### 3. 「WebCaster V110」をインターネットに接続するための設定を行います。

- 「WebCaster V110」に接続したパソコンでInternet Explorerを起動します。  
 【補足】利用可能ブラウザは「Windowsの場合、「Internet Explorer 5.5サービスパック2以上」です。
- アドレス入力欄に「http://192.168.1.1/」と入力し、「Enter」キーを押します。
- 「WebCaster V110」にログインするためのパスワードを入力し、「確認」「送信」の順にクリックします。  
 【補足】パスワードはお客様にて決定の上入力してください。(パスワードは半角英数字及び記号で10文字以内です。)  
 【注意】入力したパスワードは以降の設定で利用しますので忘れないようご注意ください。
- 「OK」をクリックしてください。
- 「WebCaster V110」へログインします。  
 ログイン画面で「ユーザー名」に「admin」と入力し、「パスワード」に手順③で設定したパスワードを入力し、「OK」をクリックしてください。  
 【補足】「パスワード」を忘れた場合、「WebCaster V110」の初期化が必要となります。初期化の方法は、「WebCaster V110」に付属の「取扱説明書」の「8.付録 本商品の初期化について」をご確認ください。
- 「動作モード」を「DHCP」に変更し、「確認」、「送信」の順にボタンをクリックしてください。
- 「OK」をクリックします。
- 「WebCaster V110」の更新が行われますので完了するまでそのままお待ちください。  
 【補足】実行中は以下の画面が表示され、画面左上部に、設定が終わるまでの秒数が表示されます。
- 以下の「かんたん設定」画面が表示されましたらInternet Explorerを閉じてください。
- Internet Explorerを起動し、インターネット上のホームページが表示されるか確認してください。表示されない場合は本項の手順「①」から再度設定を行ってください。



## 4. 「MSフォン」の申し込みを行います。

1 弊社ホームページより会員情報ログイン画面にアクセスし、「会員ID」「会員パスワード」を入力し「ログイン」ボタンをクリックします。

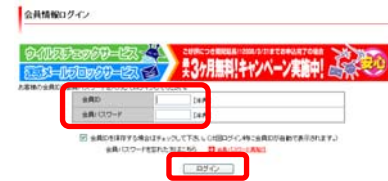

2 画面左側の「MSフォンの申込・解約」ボタンをクリックします。



3 利用規約をよくご確認の上、「上の、利用規約・注意事項を確認しました」にチェックを行い「次へ」ボタンをクリックします。



4 弊社指定のIP電話アダプタがお手元にあることをご確認の上、「IP電話サービスを申し込む」をクリックしてください。  
※弊社指定のIP電話アダプタをお持ちでない場合は「IP電話アダプタを準備する」をクリックしてください。  
※弊社指定のIP電話アダプタが不明な場合は、画面上の「こちら」をクリックしてください。

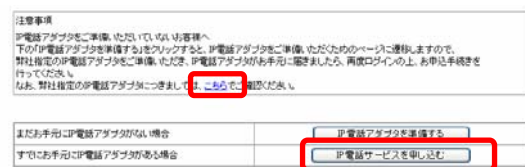

5 「はい」をクリックします。  
※弊社へのお支払情報をご登録いただけない場合、カード情報入力画面が表示されますのでお支払情報（カード情報）をご登録ください。

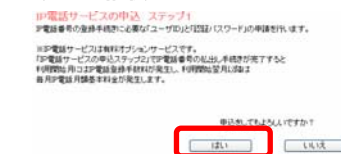

6 「ユーザID」「パスワード」をメモ等に記録し、「ステップ2へ」ボタンをクリックしてください。

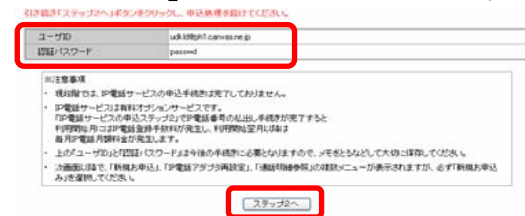

7 前項「⑥」の「ユーザID」「パスワード」を入力し、「ログイン」ボタンをクリックします。

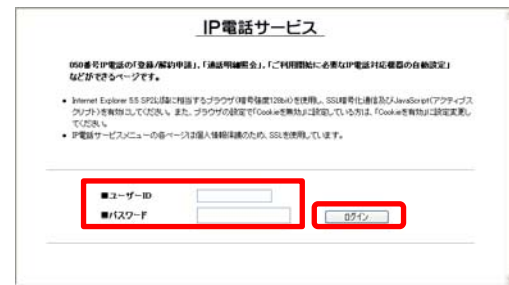

8 「登録申請」ボタンをクリックします。

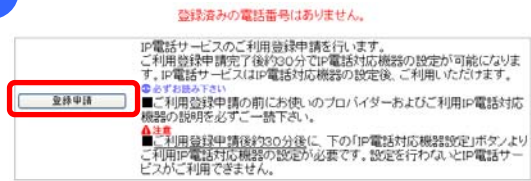

9 「はい(持っています)」をクリックします。

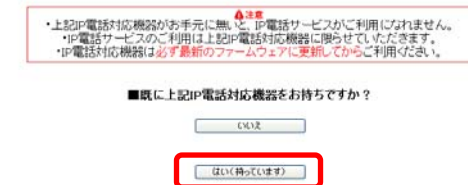

10 ご希望の電話番号を選択し、お住まいの地域の市外局番を入力後、「登録申請」ボタンをクリックします。

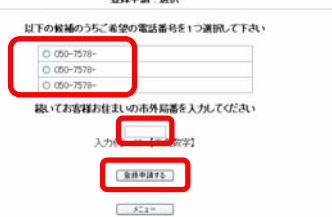

11 内容を確認し、「OK」ボタンをクリックします。  
※修正を行う場合は、ブラウザの「戻る」ボタンで戻ってください。

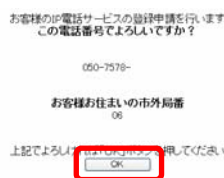

12 これで「MSフォン」の申込は完了です。30分間お待ちいただき、「メニュー」ボタンをクリックし、引き続き、「5. IP電話アダプタの設定を行います」を行ってください。

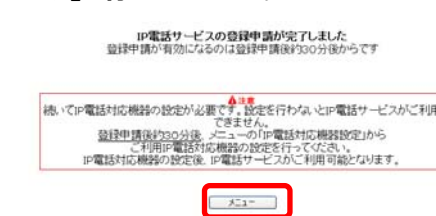

## 5. IP電話アダプタの設定を行います。

1 「IP電話対応機器設定」をクリックします。

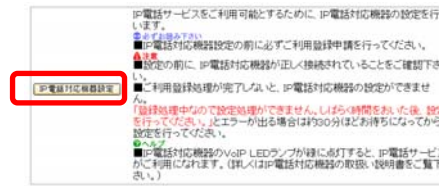

2 「電話番号」ならびにお持ちのIP電話アダプタの「端末タイプ」(機種)を選択し、「OK」ボタンをクリックします。

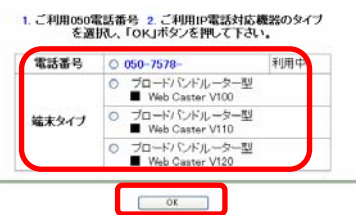

3 「WebCaster V110」へログインするための「ユーザー名」と「パスワード」を入力し「OK」ボタンをクリックします。  
※「ユーザー名」は「admin」となります。「パスワード」は、『3. 「WebCaster V110」をインターネットに接続するための設定を行います。』で登録したものととなります。



4 「WebCaster V110」の更新(再起動)を行います。「反映」ボタンをクリックしてください。

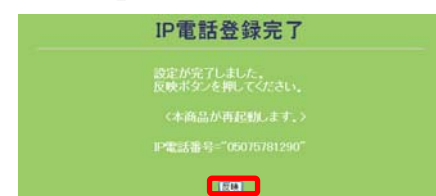

5 「WebCaster V110」の更新が完了するまでお待ちください。  
※実行中は以下の画面が表示され、画面左上部に、設定が終わるまでの秒数が表示されます。



6 以下の「かんたん設定」画面が表示されましたらInternet Explorerを閉じてください。



7 「WebCaster V110」のランプ点灯状態を確認します。ランプ点灯状態が以下の図のようになりましたら「MSフォン」をご利用いただけます。

※「電話ランプ」につきましては、「1. 「WebCaster V110」を接続して電源を入れます」の②で一般加入電話回線を接続された場合のみ点灯します。

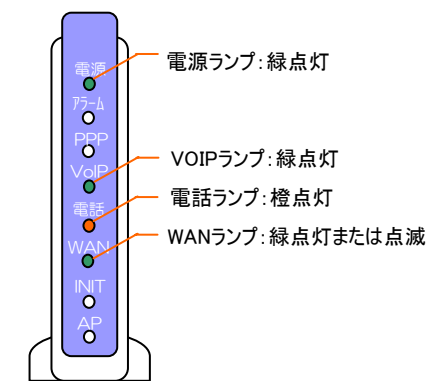

## 「MSフォン」のご利用方法ならびにご利用上の注意について

「MSフォン」のご利用方法ならびにご利用上の注意につきましては、弊社IP電話サービスのホームページにてご案内しておりますのでご利用前に必ずご確認ください。(予期せぬトラブルにつながる場合があります)

弊社IP電話サービスのホームページはこちら  
<http://www.canvas.ne.jp/msphone/>

## お問合せ先 エヌ・ティ・ティ・メディアサプライ株式会社 ヘルプデスク担当

受付時間: 9:00~21:00  
一般加入電話・携帯電話・PHSからおかけの場合  
0120-012-530

IP電話サービス「MSフォン」からおかけの場合  
050-2402-8400  
「MSフォン」からの発信は無料となります。

E-mail: [helpdesk@canvas.ne.jp](mailto:helpdesk@canvas.ne.jp)